

断面 A-A

注意 ※面取り又は丸み

2) $t = T1 + T2 / 2$

材質：硬鋼線材（SWRH）

表面处理：ユニクロームメッキ

品番	呼び寸法	内径 d	幅b X 厚 さt	外径 D	品番	呼び寸法	内径 d	幅b X 厚 さt	外径 D
B28-0002	M2	2.1	0.9X0.5	4.4	B28-0012	M12	12.2	4.2X3.0	21.5
B28-0026	M2.6	2.7	1.0X0.6	5.3	B28-0014	M14	14.2	4.7X3.5	24.5
B28-0003	M3	3.1	1.1X0.7	5.9	B28-0016	M16	16.2	5.2X4.0	28
B28-0004	M4	4.1	1.4X1.0	7.6	B28-0020	M20	20.2	6.1X5.1	33.8
B28-0005	M5	5.1	1.7X1.3	9.2	B28-0318	3/8	9.8	3.6X2.4	17.8
B28-0006	M6	6.1	2.7X1.5	12.2	B28-0112	1/2	13.0	4.4X3.2	22.7
B28-0008	M8	8.2	3.2X2.0	15.4	B28-0518	5/8	16.2	5.2X4.0	28
B28-0010	M10	10.2	3.7X2.5	18.4	B28-0314	3/4	19.5	5.9X4.8	32.7

作成日 2008. 1. 15

検図 中田

TRUSCO トラスコ中山株式会社

品名 ユニクロームスプリングワッシャー

品番 B28-0000

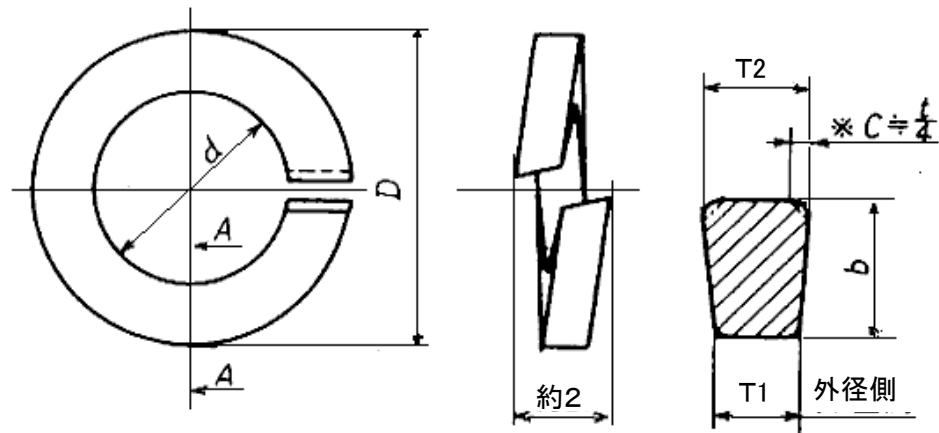

断面 A-A

注意 ※面取り又は丸み

2) $t = T1 + T2 / 2$

材質：硬鋼線材（SWRH）

表面处理：三価クロメート（白）

品番	呼び寸法	内径 d	幅b X 厚 さt	外径 D
B728-0003	M3	3.1	1.1X0.7	5.9
B728-0004	M4	4.1	1.4X1.0	7.6
B728-0005	M5	5.1	1.7X1.3	9.2
B728-0006	M6	6.1	2.7X1.5	12.2
B728-0008	M8	8.2	3.2X2.0	15.4
B728-0010	M10	10.2	3.7X2.5	18.4
B728-0012	M12	12.2	4.2X3.0	21.5
B728-0016	M16	16.2	5.2X4.0	28
B728-0020	M20	20.2	6.1X5.1	33.8

作成日 2008. 1. 15

検図 中田

TRUSCO トラスコ中山株式会社

品名 三価クロメートスプリングワッシャー

品番 B728-0000

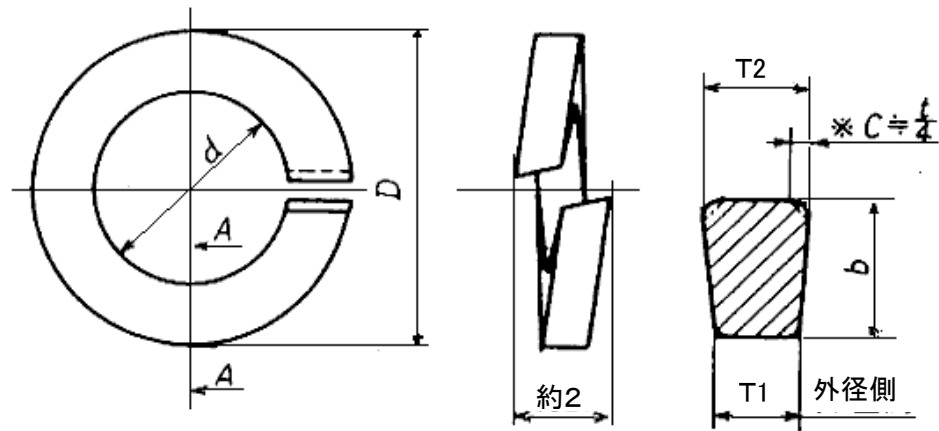

断面 A-A

注意 ※面取り又は丸み

2) $t = T1 + T2 / 2$

品番	呼び寸法	内径 d	幅b X 厚 さt	外径 D
B29-0002	M2	2.1	0.9X0.5	4.4
B29-0026	M2.6	2.7	1.0X0.6	5.3
B29-0003	M3	3.1	1.1X0.7	5.9
B29-0004	M4	4.1	1.4X1.0	7.6
B29-0005	M5	5.1	1.7X1.3	9.2
B29-0006	M6	6.1	2.7X1.5	12.2
B29-0008	M8	8.2	3.2X2.0	15.4
B29-0010	M10	10.2	3.7X2.5	18.4
B29-0012	M12	12.2	4.2X3.0	21.5
B29-0014	M14	14.2	4.7X3.5	24.5
B29-0016	M16	16.2	5.2X4.0	28
B29-0020	M20	20.2	6.1X5.1	33.8

材質：ステンレス（SUS304）

表面処理：なし

作成日 2008. 1. 15

検図 中田

TRUSCO トラスコ中山株式会社

品名 ステンレススプリングワッシャー

品番 B29-0000